

# Fiche technique I2MO RI80 v4 TC & PC

Mini-grue d'atelier automotrice à conducteur accompagnant

Créée et fabriquée en France

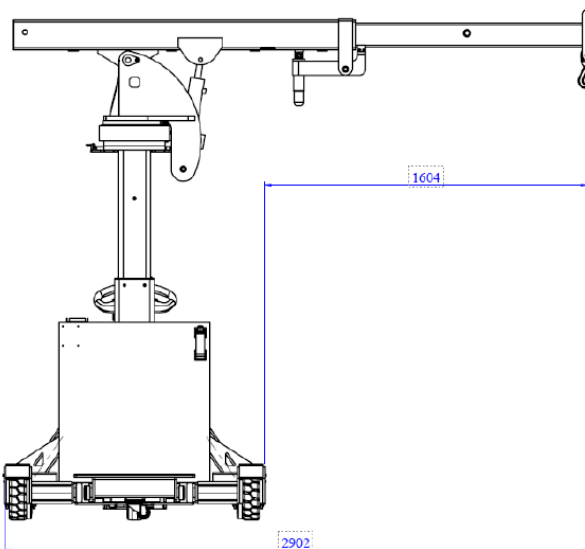
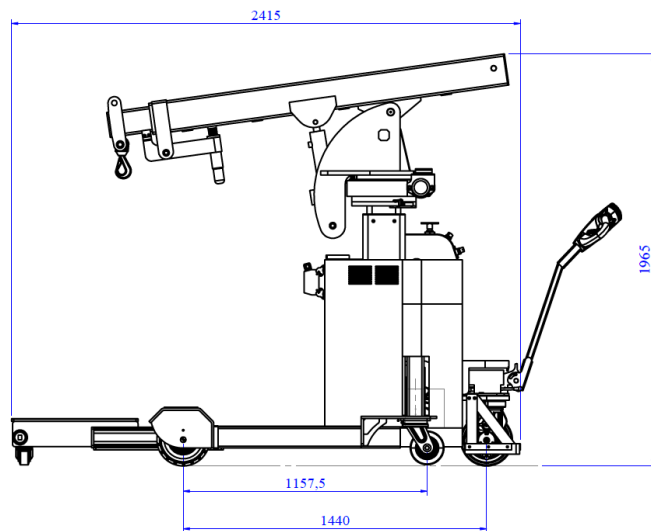
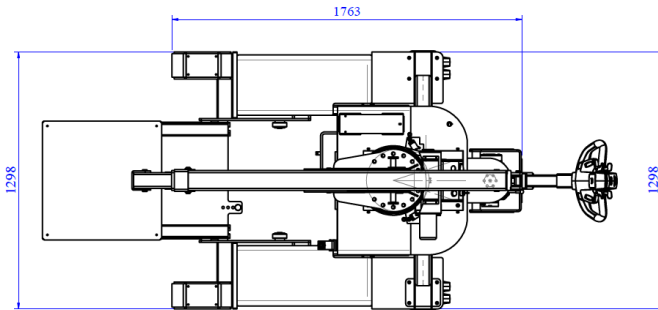

## Caractéristiques techniques



Charge maxi .....	500 kg
Poids à vide .....	1270 kg
Batteries de traction .....	24V – 180 Ah
Moteur centrale hydraulique .....	2,2 kW
Moteur translation .....	0,7 kW

## Equipements de série

- Distribution hydraulique à commande proportionnelle
- Plateforme hydraulique escamotable de chargement
- Tête rotative hydraulique 180°
- Inclinaison de flèche hydraulique
- Mât vertical hydraulique course 600 mm
- Télescope hydraulique course 1000 mm
- Traction électrique avec variateur de vitesse
- Timon avec accélérateur et Emergency Reverse
- Télécommande filaire avec potentiomètre et A.U.
- Horamètre et indicateur de charge batteries
- Roues et roulettes à bandage caoutchouc
- Sécurités hydrauliques & électriques
- Dispositifs anti-basculement
- Chargeur de batterie embarqué

## Options

- Divers flèches additionnelles & accessoires
- Treuil électrique

