

## Innovation 2013

Der neue 25MT C360 ist der erste Allweg-Minikran mit Dieselmotor ohne Stabilisator, der über eine extravariablen Spurweite und eine „Pick and Carry“-Funktion auf 360° verfügt. Er wurde speziell für Arbeiten auf engem Raum oder in unebenem Gelände entwickelt.

Seine variable Spurweite ist von 1,41 bis 2,56 m verstellbar, eine Premiere!

Ohne Stabilisatoren ist eine Fortbewegung mit seitlich hängender Last möglich.

Der Minikran verfügt über einen Dieselmotor mit 31,2 kW sowie ein Raupenfahrwerk aus Gummi. Er überwindet Steigungen von bis zu 40 % und erreicht eine Geschwindigkeit von 4,7 km/h.

Der Kran ist mit einem Ausleger mit hydraulischem Doppel-Teleskop mit großer Reichweite ausgestattet. Optional steht ein hydraulischer Ausleger mit 1300/2100 mm Länge zur Verfügung.

Die von Mobilev Cranes entwickelte **Kinematik mit 3 Zylindern** erweitert den Schwenkbereich des Auslegers.

Der 25MT C360 kann außerdem mit der **Option „hydraulische Winde“** ausgestattet werden. Das geschickt in den Minikran integrierte Kabel verläuft auf der Innenseite des Auslegers für optimale Sicherheit, eine Innovation von Mobilev Cranes.

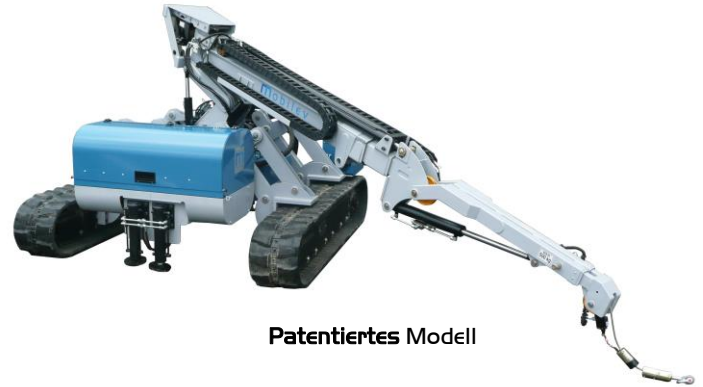

Patentiertes Modell

## Technische Merkmale



Max. Tragfähigkeit .....	2500 kg
Leergewicht, betriebsbereit (alle Optionen) .....	4000 kg
Zulässige Steigung, unbeladen .....	40 %
Fahrgeschwindigkeit .....	2,5 oder 4,7 km/h
Hubgeschwindigkeit einstellbar von .....	0 bis...cm/s
Teleskopiergeschwindigkeit einstellbar von 0 bis.....	cm/s
Geschwindigkeit des Drehturms .....	0 bis ....U/min
Dieselmotor Deutz Phase IIIA 31 kW bei 2300 U/min	
LS-Pumpe, variabler Durchsatz .....	0 bis 160 l/min
Fassungsvermögen Kraftstofftank .....	50 l

## Serienausstattung

- Austauschbare Gummiraupen
- Getriebemotor mit zwei Geschwindigkeiten (offener Kreislauf)
- Hydraulisch verstellbare Spurweite (1,41 m -> 2,56 m)
- Hydraulische Abstützung
- 360°-Drehturm (nicht kontinuierlich)
- Kippschutz mit Neigungswinkelmesser, 2 Achsen
- Automatisches hydraulisches Bremssystem
- Automatische hydraulische Standbremse
- Hydraulikölkühler
- Hydraulische Behelfssteuerung mit Hebel
- Farbiges 7"-Kontrolldisplay IP67
- Prüfgerät IP67 CanOpen mit Blackbox
- Dreifarbige Signalsystem
- Elektrischer Fernstarter und 24V-Wechselstromgenerator
- Starterbatterie 2x12V
- Scheinwerfer 24V

## Wichtigste Optionen

- Hydraulischer Ausleger 1300/2100 mm
- Hydraulische Winde 1000/2000 kg
- Proportionale Funksteuerung mit Flügelgriff



Mobilev Cranes

PA des Grandes Terres  
1305 Route de Lozanne  
69380 DOMMARTIN - Frankreich

Tél: +33 (0)4 72 88 21 05

E-mail: [mobilev@mobilev-cranes.com](mailto:mobilev@mobilev-cranes.com)

[www.mobilev-cranes.com](http://www.mobilev-cranes.com)

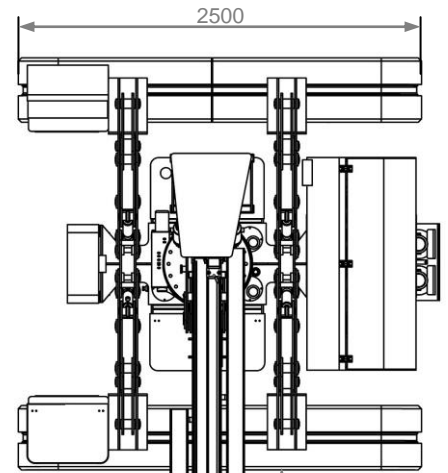
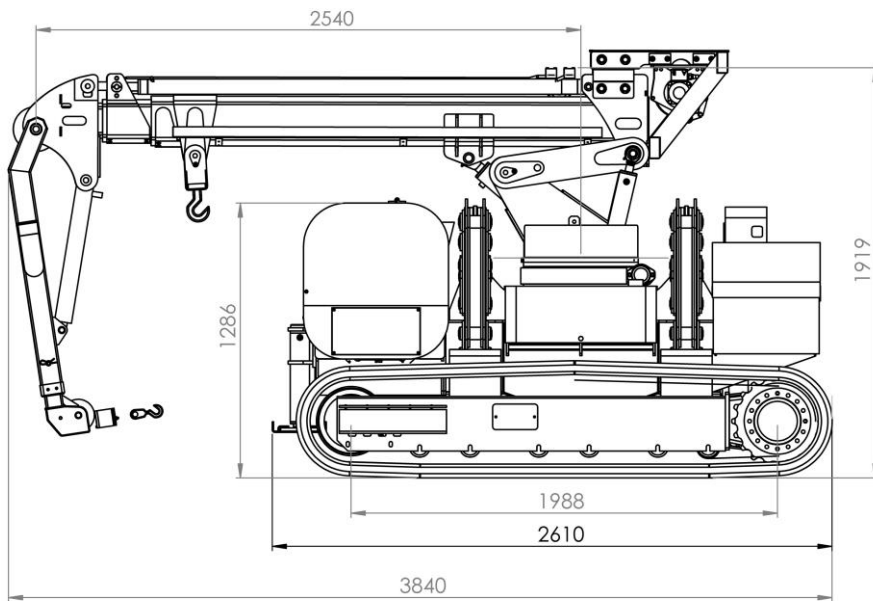

Bedienfeld  
Farbkontrolldisplay  
7" IP67



Tabelle 8: Nennlasten in kg je Konfiguration



Angle	Config 1	Config 2	Config 3	Config 4	Config 5	Config 6
0	2 600	2 160	1 100	305	203	184
10	2 600	2 160	1 100	311	207	187
20	2 600	2 160	1 100	345	229	208
30	2 600	2 160	1 100	401	267	242
40	2 600	2 160	1 100	486	323	293
50	2 600	2 160	1 100	588	391	354
60	2 600	2 160	1 100	524	349	316
70	2 600	2 160	1 100	475	316	286
80	2 600	2 160	1 100	401	267	242
90	2 600	2 160	1 100	322	214	194
100	2 600	2 160	1 100	350	233	211
110	2 600	2 160	1 100	469	312	283
120	2 600	2 160	1 100	551	367	332
130	2 600	2 160	1 100	669	445	403
140	2 600	2 160	1 100	514	342	310
150	2 600	2 160	1 100	418	278	252
160	2 600	2 160	1 100	322	214	194
170	2 600	2 160	1 100	271	180	163
180	2 600	2 160	1 100	283	188	170

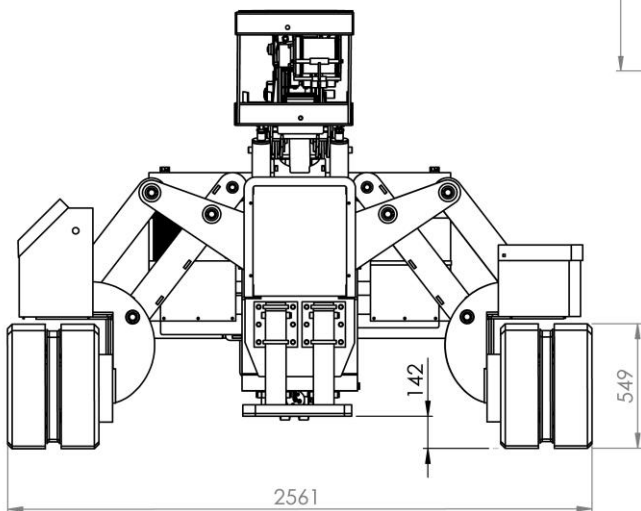
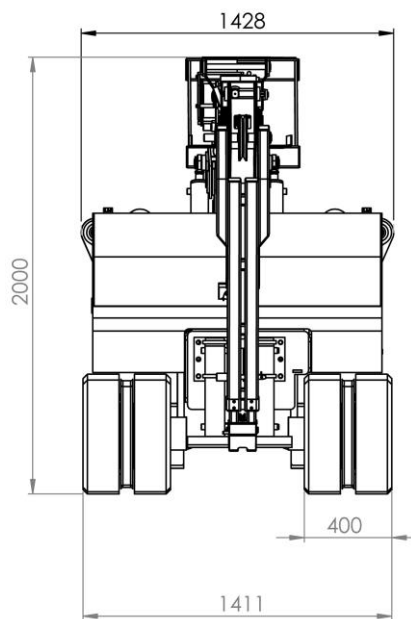
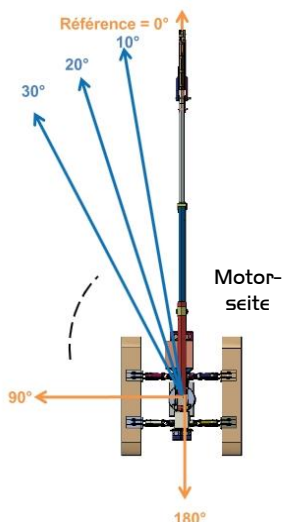

😊 **Günstigste Winkel**

Unverbindliche Angaben, Tests werden derzeit durchgeführt



Proportionale Funksteuerung mit Flügelgriffen

