

Technische Daten

Höchstlast	350 kg
Leergewicht (mit allen Optionen)	610 kg
Antriebsbatterien	24 V – 110 Ah
Motor Hydraulikaggregat	2 kW
Fahrmotor	0,6 kW
Max. Steigfähigkeit	15 %

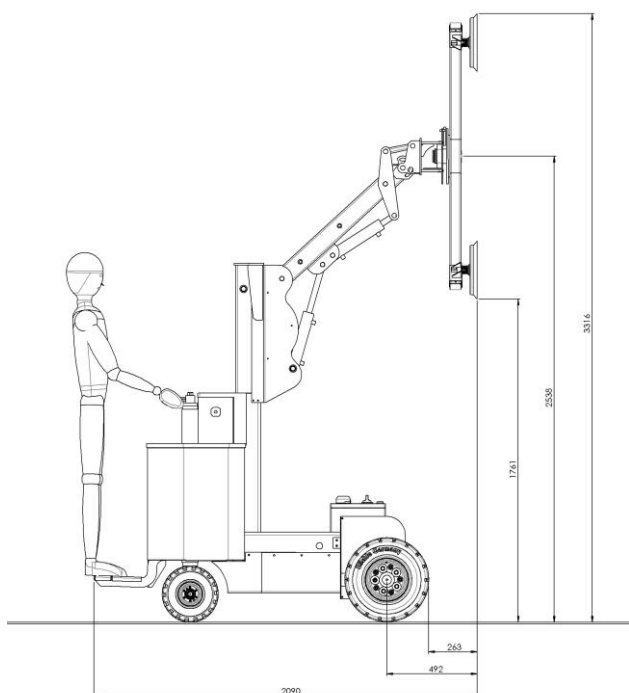
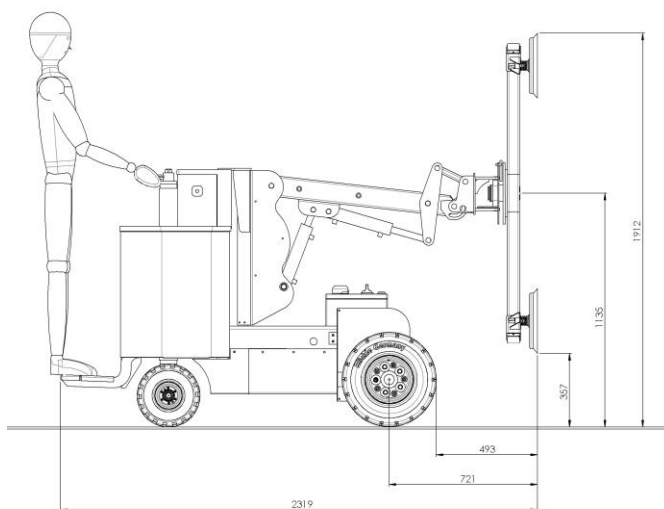

Serienmäßige Ausstattung

- Senkrechter Hydraulikmast, Hub 700 mm
- Hydraulisches Schwenken der Traverse (180°)
- Elektroantrieb vorn mit Differentialschaltung
- Unterspannungsbremse
- Automatisches, elektrisches oder manuelles Ausrücken der Bremse
- Beschleuniger an der Deichsel
- Versenkbare Bedienerplattform
- Rahmen mit Saugnäpfen (stufenlose manuelle 360°-Drehung)
- Vakuumreserve und akustischer Alarm
- Gesicherte Vakuumpumpe mit automatischem Neustart
- Fernbedienung für Aufnahme und Ablage
- Betriebsstundenzähler und Ladezustandsanzeige der Batterien
- Elektronisches Bord-Ladegerät
- Räder mit pannensicheren, flexiblen Vollreifen
- Hupe
- Anschlagbolzen
- Hydraulische & elektrische Sicherheitsvorrichtungen